



## バイブレーションコントロールデバイス

Vibration Control Device

3月中旬発売

# 衝撃も！振動も！ あらゆる振動を軽減！

ご使用のスマートフォンホルダー（17232、17234、92601、92602）に組み込むことでスマートフォンのカメラに悪影響をおよぼすバイク特有の振動（高周波数帯）や路面からの衝撃（低周波数帯）まで幅広くカバーし、スマートフォンのカメラを効果的に守ります。

※engellook™は（株）アソソラボの商標です。  
※スマートフォン全ての故障を回避できるものではありません。すでにカメラにダメージが蓄積されている場合は本品を使用しても不具合が生じる場合があります。



デバイス内部には医療機器の輸送など実績の高い、適度な柔軟性と高いエネルギー吸収性、耐久性を合わせ持った新素材 [engellook™] を採用。



特許出願中  
意匠登録出願中

### 試作品自社基準テスト結果

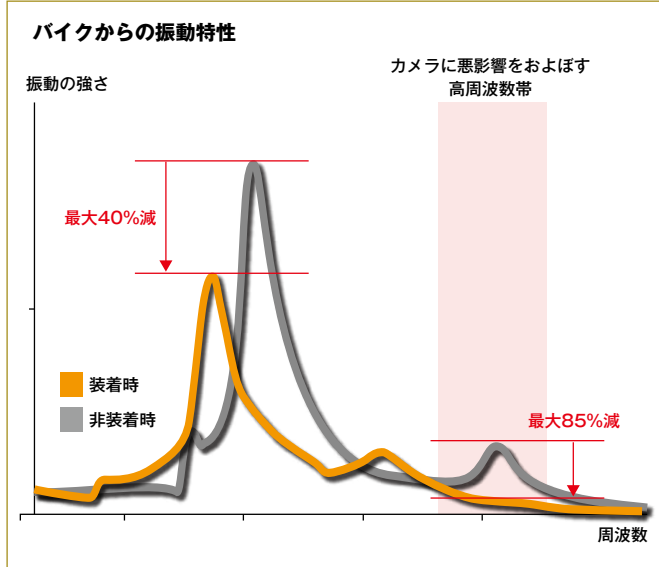

### スマートフォンホルダー-3 (17232/17234) 用



23943 ¥3,850 (¥3,500) 4 909449 586013

●キャップボルト M6×40×1個  
ゆるみ止めナット M6×1個 付属

※📖は2021カタログ掲載頁。

※🕒は必須同時交換品を含めたトータル作業時間の目安。

※🕒は単独での取付作業時間の目安。

※🏍️は規定の条件を満たせば公道使用できます。

※🚫は法基準に抵触するため公道使用できません。

メーカー：🔴=ホンダ 🟡=スズキ 🟠=ハーレーダビッドソン  
🟢=ヤマハ 🟡=カワサキ 🟤=その他外車

### 自社振動試験機でのテスト



車種や取付位置をはじめ、スマートフォンホルダーの幅広い使用環境が想定されることから、様々な条件下でのテストを行ないデータの蓄積をすることで、より価値の高い商品の提供を目指しました。

### スマートフォンホルダー-WIDE (92601/92602) 用



●キャップボルト M6×40×1個  
ゆるみ止めナット M6×1個 付属

25224 ¥3,520 (¥3,200) 4 909449 586099

静音型インバーター発電機 [デイジェネ1700]

Low Noise Inverter Generator

1月下旬発売



DAYGENE 1700

軽量、コンパクト、USB付き。

コンパクトで軽い



PCやスマートフォン使用可能



■多様な電力供給

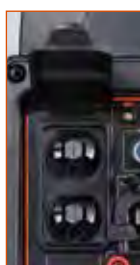

交流コンセント AC2ポート (100V 20A)

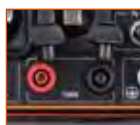

交流用並列端子

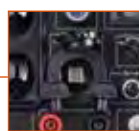

直流シガーソケット (12V 8.3A)  
※付属のUSBシガーソケットを使用するとUSB (2.4A/2.4A) 2ポート追加することができます。



USBポート (2.1A/1A)

■音量測定風景



※7m、エコモード有&無、無負荷

通常運転時 **59dB**  
エコモード時 **53.5dB**

■構成部品



軽量でコンパクトなのに1700Wの高出力。発電機の内部のレイアウトの見直しによりコンパクト化が実現。また、インバーター発電機なのでパソコンやスマートフォンなどの精密機器でも安心してご使用いただけます。標準装備でAC100V (20A) 2ポート、シガーソケット (8.3A) 1ポート、USB (2.1A/1A) 2ポート付き、さらに付属のUSBシガーソケットを使うことでUSB (2.4A/2.4A) を2ポート追加することができます。補修部品も豊富に設定していますので、末長くご使用いただけます。

26219 ¥79,800 (¥72,545)



■製品諸元表

型式	DAYGENE1700
エンジン型式	強制空冷4サイクルガソリンOHVエンジン
総排気量	79cc
回転数	4300rpm
始動方式	リコイルスターター方式
点火方式	CDI点火方式
オイル容量	350~400cc
燃料タンク容量	4ℓ
点火プラグ	NGK BP5H Torch E5T
本体型式	フルカバーボディ
全長	485mm
全幅	340mm
全高	510mm

総重量	18.3kg	
電圧調整方式	インバーター方式	
交流	定格出力	1700W
	定格電圧	AC:120V
	定格電流	AC:20A
	定格周波数	50Hz/60Hz
直流	定格電圧	シガーソケット:12.0V USBポート:5.0V
	定格電流	シガーソケット:8.3A USBポート: 2.1A / 1.0A
連続運転時間	50%負荷時= 7.0時間/エコモード時 25%負荷時=10.8時間/エコモード時	
騒音レベル(7m)	59dB(A) 以下	
出力種類	AC100V/20A×2個、USB-A (5V/2.1A)×1個、 USB-A (5V/1.0A)×1個、シガーソケット(12V/8.3A)×1個	

※口は2021カタログ掲載頁。

※1.5h は必須同時交換品を含めたトータル作業時間の目安。

※0.5h は単独での取付作業時間の目安。

※は規定の条件を満たせば公道使用できます。

※は法基準に抵触するため公道使用できません。

メーカー: ■=ホンダ ■=スズキ ■=ハーレーダビッドソン ■=ヤマハ ■=カワサキ ■=その他車

# LED HEAD LAMP BULB Precious Ray X

BELT OF DAYTONA®

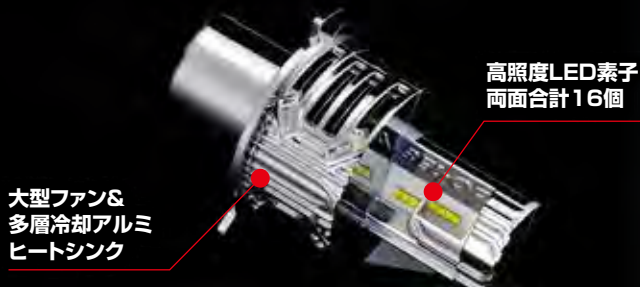

大型ファン&  
多層冷却アルミ  
ヒートシンク

高照度LED素子  
両面合計16個

明るさ約15%UP  
(当社従来品比)

## ハロゲンバルブからLEDライトへ手軽にアップグレード

高輝度LED素子をHi/Low両面合計16個配置したワイドな配光!  
明るさ Hiビーム2500ルーメン/Lowビーム2300ルーメン  
※従来品に比べ明るさ約15%UP(当社比) (当社測定より)

ドライバー一体型

JIS規格D5500に  
基づいた設計

色温度  
6500ケルビン

防塵防水構造  
電動ファン採用!!

### 安心の [車検対応]

- 適合確認は、車検検査の際に使用されているヘッドライトテスターと同部品を社内設備として導入し、標準状態との光量比較や配光状態の確認を行っています。
- 本テスターにて光軸調整を行ない運輸支局へ車両を持ち込み検査登録を行なう車両もあります。

※テスト車両:HARLEY-DAVIDSON 2008 DYNA FXDL LOWRIDER



Hiビーム測定 [H4 ハロゲンバルブ]

Hiビーム測定 [Precious Ray X]

### 安心の配光

- ヘッドライトテスターの配光状態(明るさの数字等)と実際に地面を照らす光は必ず一致するものではありません。 Daytonaでは、ヘッドライトテスター検査(調整)の後、社内コースや裏路地等を夜間走行し、照射範囲の確認も行なっています。



[H4 ハロゲンバルブ Low]



[H4 ハロゲンバルブ Hi]



[Precious Ray X Low]



[Precious Ray X Hi]

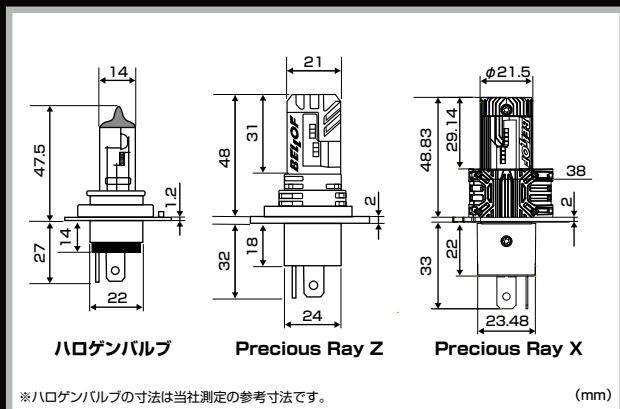

両面計16個のLED素子を採用することで明るさが大幅アップ。光量アップに伴う高温化には大型ファン&多層冷却アルミヒートシンクを採用することで対策しました。Precious Ray(97896)の後継モデルです。

- ルミレッズ社製LED ●素子数:Hi 8個/Low 8個 ●6500K
- H4(Hi/Low) ●ルーメン値:Hi 2500lm/Low 2300lm
- 冷却構造:多層冷却アルミヒートシンク ●防塵防水:IP65相当
- 消費電力:Hi 約33W/Low 約33W ●重さ:88g
- ※この商品は、ハロゲンバルブ採用の直流(DC)12V二輪車専用です。6Vや交流H4(AC)の二輪車には使用できません。
- ※購入前に取り付け車種とバルブ形状が一致していること、寸法図を参考にヘッドライトケース内に取付スペースが確保されていることをよくご確認ください。純正バルブシェード採用車はシェードまでの距離の確認も必要です。車両によっては純正バルブシェードの取り外しが必要です。
- ※輸入外車へ装着された場合、消費電力の違いから車体側のシステムが作動し球切れ警告灯が点灯する場合があります。
- ※個々によって色味が若干異なります。

H4 (Hi/Low)

97432 ¥9,350 (¥8,500)



※口は2021カタログ掲載頁。

※ 1.5h は必須同時交換品を含めたトータル作業時間の目安。

※ 0.5h は単独での取付作業時間の目安。

※ 60k は規定の条件を満たせば公道使用できます。

※ NO は法基準に抵触するため公道使用できません。

メーカー: ■ホンダ ■スズキ ■ハーレーダビッドソン ■ヤマハ ■カワサキ ■その他外車

NOLAN® X-lite X-803RS ULTRA CARBON

NOLAN® X-lite X-803RS ULTRA CARBON

Variation

サイズ: S (55~56) / M (57~58) / L (59~60) / XL (61~62)

**X-803RS**  
ULTRA CARBON

**X-803RS**  
ULTRA CARBON

## 軽量ウルトラカーボンレーシングヘルメット

カーボンやアラミド繊維といったハイエンド素材を使用し、軽さと強度を両立したフラッグシップモデル。風洞実験や実走試験、MotoGPレースで培った空力性能は、高速走行時の安定性を保ち、快適で安定したスポーツライディングを楽しめます。

アウターシェル材質:カーボン&コンポジットファイバー 内装:脱着洗濯可能 あごひも:Dリング 規格:SG規格(MFJ公認) 付属品:PINLOCK®曇り止めシート



数量限定

4月下旬発売

■50th ANNIVERSARY

各 ¥92,840 (¥84,400)

カラー	S	M	L	XL
カーボン/62	26413	26419	26420	26421

※ダークスモークシールド同梱(クリアシールド標準装備)

5月下旬発売

■ストーン10th ANNIVERSARY

各 ¥99,990 (¥90,900)

カラー	S	M	L	XL
ストーン カーボン/64	27525	27526	27531	27534

※ダークスモークシールド同梱(クリアシールド標準装備)



4月下旬発売

■リンス

各 ¥97,680 (¥88,800)

カラー	S	M	L	XL
リンス カーボン/46	26596	26597	26598	26599

※ダークスモークシールド同梱(クリアシールド標準装備)



4月下旬発売

■カネットTEST

各 ¥97,680 (¥88,800)

カラー	S	M	L	XL
カネットテスト カーボン/61	26600	26602	26635	26642

※ダークスモークシールド同梱(クリアシールド標準装備)

バーコードリストはラブレター同封の別紙をご参照ください。

※は2021カタログ掲載頁。

※は必須同時交換品を含めたトータル作業時間の目安。

※は単独での取付作業時間の目安。

※は規定の条件を満たせば公道使用できます。

※は法基準に抵触するため公道使用できません。

メーカー: =ホンダ =スズキ =ヤマハ =カワサキ =その他外車

Variation

サイズ: S (55~56) / M (57~58) / L (59~60) / XL (61~62)

X-803 RS//  
ULTRA CARBON



4月下旬発売

■チェカ 各 ¥99,990 (¥90,900)

カラー	S	M	L	XL
チェカ カーボン/60	26643	26644	26645	26646

※ダークスモークシールド同梱 (クリアシールド標準装備)



4月下旬発売

数量限定

■ペトルッチ 各 ¥97,680 (¥88,800)

カラー	M	L	XL
ペトルッチ カーボン/47	26668	26669	26670

※ダークスモークシールド同梱 (クリアシールド標準装備)



4月下旬発売

■ストーナー スーパーヒーロー 各 ¥97,680 (¥88,800)

カラー	S	M	L	XL
ニュアンス グリーン&レッド/25	16564	16567	16568	16570

※ダークスモークシールド同梱 (クリアシールド標準装備)



(レッド/48)



(ホワイト/49)

4月下旬発売

■スカイワープ 各 ¥92,840 (¥84,400)

カラー	S	M	L	XL
スカイワープ レッド/48	26422	26425	26426	26429
スカイワープ ホワイト/49	26430	26450	26451	26562

※ダークスモークシールド同梱 (クリアシールド標準装備)

バーコードリストはラブレター同封の別紙をご参照ください。

※は2021カタログ掲載頁。

※は必須同時交換品を含めた  
1.5h トータル作業時間の目安。

※は単独での取付  
0.5h 作業時間の目安。

※は規定の条件を満たせば  
公道使用できます。

※は法基準に抵触するため  
公道使用できません。

メーカー: =ホンダ =スズキ =ハーレーダビッドソン  
=ヤマハ =カワサキ =その他外車

NOLAN® X-lite X-803RS ULTRA CARBON

NOLAN® X-lite X-803RS ULTRA CARBON

Variation

サイズ: S (55~56) / M (57~58) / L (59~60) / XL (61~62)



数量限定

4月下旬発売

■モトマスター

各 ¥92,840 (¥84,400)

カラー	M	L	XL
モトマスター トリコ/55	26565	26566	26567

\*タスクモークシールド同梱 (クリアシールド標準装備)



〈ホワイト/57〉



〈レッド/56〉



〈グリーン/59〉

数量限定

4月下旬発売

■ウイリー

各 ¥92,840 (¥84,400)

カラー	M	L	XL
ウイリー レッド/56	26568	26569	26570
ウイリー ホワイト/57	26571	26572	26583
ウイリー グリーン/59	26584	26585	26590

\*タスクモークシールド同梱 (クリアシールド標準装備)



4月下旬発売

■イリジウム エディション

各 ¥83,600 (¥76,000)

カラー	S	M	L	XL
イリジウム エディション/63	26671	26672	26673	26674

\*イリジウムシールド同梱 (クリアシールド標準装備)

バーコードリストはラブレター同封の別紙をご参照ください。

※口は2021カタログ掲載頁。

※1.5h は必須同時交換品を含めた  
トータル作業時間の目安。

※0.5h は単独での取付  
作業時間の目安。

※は規定の条件を満たせば  
公道使用できます。

※は法基準に抵触するため  
公道使用できません。

メーカー: ■=ホンダ ■=スズキ ■=ハーレーダビッドソン  
■=ヤマハ ■=カワサキ ■=その他外車

NOLAN® X-lite X-903 ULTRA CARBON

NOLAN® X-lite X-903 ULTRA CARBON

Variation

サイズ:M (57~58) / L (59~60) / XL (61~62)

**X-903**  
ULTRA CARBON

**X-903**  
ULTRA CARBON

インカムの着けやすさピカイチのラグジュアリーツーリングフルフェイス

レプリカヘルメットのX-803UCの優れた風洞性能を引き継ぎつつ、ツーリングユースにマッチした快適設計モデル。

カーボン、アラミド繊維を配合したハイエンドなコンポジットファイバーを使用。

アウターシェル材質:カーボン&コンポジットファイバー 内装:脱着洗濯可能 あごひも:マイクロロック 規格:SG規格 付属品:PINLOCK® 曇り止めシート  
※N-COMの日本での取り扱いはありません。



〈グレー/55〉



〈レッド/53〉



〈ホワイト/60〉



〈レッド/59〉

数量限定

■バラージ

各 ¥79,860 (¥72,600)

カラー	M	L	XL
バラージ レッド/53	26675	26747	26763
バラージ グレー/55	26777	26778	26779

■グランツアー

各 ¥77,880 (¥70,800)

カラー	M	L	XL
グランツアー レッド/59	26780	26815	26816
グランツアー ホワイト/60	26820	26821	26822

NOLAN® N100<sub>5</sub> PLUS/N100<sub>5</sub>

NOLAN® N100<sub>5</sub> PLUS/N100<sub>5</sub>

Variation

サイズ:M (57~58) / L (59~60) / XL (61~62)

**N100<sub>5</sub>**  
PLUS

**N100<sub>5</sub>**  
PLUS

ヨーロッパで人気のフリップアップヘルメット

帽体サイズをコンパクトにまとめたフリップアップヘルメット。安全機能、快適機能満載のNOLAN® 人気モデル。

アウターシェル材質:ハイファンクション・ハイグレードLEXAN™ポリカーボネート 内装:脱着洗濯可能 あごひも:マイクロロック

規格:SG規格 付属品:PINLOCK® 曇り止めシート



数量限定

■50th ANNIVERSARY

各 ¥63,800 (¥58,000)

カラー	M	L	XL
50th ANNIVERSARY/40	26825	26826	26827

数量限定

■DISTINCTIVE

各 ¥59,400 (¥54,000)

カラー	M	L	XL
スレートグレー/49	26828	26836	26837

バーコードリストはラブレター同封の別紙をご参照ください。

※□は2021カタログ掲載頁。

※1.5h は必須同時交換品を含めたトータル作業時間の目安。

※0.5h は単独での取付作業時間の目安。

※ok は規定の条件を満たせば公道使用できます。

※no は法基準に抵触するため公道使用できません。

メーカー: ■=ホンダ ■=スズキ ■=ハーレーダビッドソン ■=ヤマハ ■=カワサキ ■=その他外車

NOLAN® N100<sub>5</sub> PLUS/N100<sub>5</sub>

NOLAN® N100<sub>5</sub> PLUS/N100<sub>5</sub>

Variation

サイズ: M (57~58) / L (59~60) / XL (61~62)

N100<sub>5</sub>



4月下旬発売  
■ソリッド 各 ¥52,800 (¥48,000)

カラー	M	L	XL
スレートグレー/8	26839	26840	26841

NOLAN® N70<sub>2</sub> X

NOLAN® N70<sub>2</sub> X

Variation

サイズ: M (57~58) / L (59~60) / XL (61~62)

N70<sub>2</sub> X

N70<sub>2</sub> X

超高強度軽量素材LEXAN™ポリカーボネートを使用した、アドベンチャークロスオーバーヘルメット。

世界で初めて、チンガード脱着ヘルメットを作ったNOLAN® 社ならではのイノベーションモデル。

アドベンチャータイプのクロスオーバーという、新しいヘルメットのカタチ。

アウターシェル材質: ハイファンクション・ハイグレードLEXAN™ポリカーボネート 内装: 脱着洗濯可能 (チークパッド一体型) あごひも: マイクロロック  
規格: SG規格 付属品: PINLOCK® 曇り止めシート



〈トリコ/45〉

〈フラットラバグレー/41〉

〈フラットラバグレー/レッド/42〉

4月下旬発売  
■トービード 各 ¥53,900 (¥49,000)

カラー	M	L	XL
トリコ/45	26843	26845	26846
フラットラバグレー/41	26861	26870	26872
フラットラバグレー/レッド/42	26873	26874	26896

バーコードリストはラブレター同封の別紙をご参照ください。

※□は2021カタログ掲載頁。

※ 1.5h は必須同時交換品を含めたトータル作業時間の目安。

※ 0.5h は単独での取付作業時間の目安。

※ は規定の条件を満たせば公道使用できます。

※ は法基準に抵触するため公道使用できません。

メーカー: =ホンダ =スズキ =ヒロセガジェット  
 =ヤマハ =カワサキ =その他外車



NOLAN® N70<sub>2</sub> GT

NOLAN® N70<sub>2</sub> GT

Variation

サイズ: M (57~58) / L (59~60) / XL (61~62)

N70<sub>2</sub> GT

# N70<sub>2</sub> GT

ジェット並みの広い視界とフルフェイス並みの保護性能。

機動隊の防弾盾にも使用される素材、LEXAN™ポリカーボネートを使用し、高い耐衝撃性を備えています。

チンガードの脱着でフルフェイスとスポーツジェットのスタイルにチェンジできる。

アウターシェル材質: ハイファンクション・ハイグレードLEXAN™ポリカーボネート 内装: 脱着洗濯可能 (チークパッド一体型) あごひも: マイクロロック

規格: SG規格 付属品: PINLOCK®曇り止めシート



〈イエロー/48〉



〈レッド/47〉



〈フラットラバグレー/46〉



〈メタルホワイト/50〉



4月下旬発売

■グラーリング

各 ¥48,400 (¥44,000)

カラー	M	L	XL
イエロー/48	26897	26898	26899
レッド/47	26900	26901	26931
フラットラバグレー/46	26932	26933	26936
メタルホワイト/50	26937	26938	26939



〈スレートグレー/8〉

4月下旬発売

■ソリッド

各 ¥42,900 (¥39,000)

カラー	M	L	XL
スレートグレー/8	26940	26941	26942

バーコードリストはラブレター同封の別紙をご参照ください。

※□は2021カタログ掲載頁。

※1.5h は必須同時交換品を含めた  
トータル作業時間の目安。

※0.5h は単独での取付  
作業時間の目安。

※OK は規定の条件を満たせば  
公道使用できます。

※NO は法基準に抵触するため  
公道使用できません。

メーカー: ■ホンダ ■スズキ ■ハーレーダビッドソン  
■ヤマハ ■カワサキ ■その他外車

## HBP-020 耐切創プロテクターインナーパンツ

HBP-020 Cut-resistant Protector Inner Pants

1月上旬発売



### お酒落着+インナープロテクター 耐切創プロテクターのインナーパンツが登場

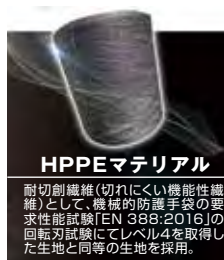

HPPEマテリアル

耐切創繊維(切れにくい機能性繊維)として、機械的防護手袋の要求性能試験「EN 388:2016」の回転刃試験にてレベル4を取得した生地と同等の生地を採用。

#### 耐摩耗性を本革と比較

約1.5キロのおもりに生地を貼り付けて、ベルトサンダーに15秒当てることによってアスファルト上での転倒時を再現。同じ条件で本革との摩耗性を比較。



※テスト環境により結果は異なります。

¥16,280 (¥14,800) サイズ: WF, S, M, L, XL

衝撃時に瞬間硬化するSAS-TEC製プロテクターを、ひざ、サイドヒップに装備。ウエア生地内側はストレッチ素材を採用。外側には摩耗に強い特殊生地「HPPEマテリアル」を採用。ひざプロテクターは自分の体にあわせて位置調整が可能で面ファスナーでしっかり固定できます。ソフトな装着感と体へのフィットング、安全性を向上させたプロテクターインナーパンツです。

- サイドヒップ(CEレベル1)・ひざ(CEレベル2) 各SAS-TEC製
- ヒップ周り、足の外側に「HPPEマテリアル」を採用
- 生地: ポリエステル 84%、ポリエチレン 16%

※本製品はモーターサイクルライディングウエアとしての快適性および安全性を重視して開発されておりますが、転倒時など外部からの衝撃に対して、身体を完全に保護できるものではありません。ライディング時は常に安全運転をお願いいたします。

※重ね着による摩擦により、色落ち、色移りする場合があります。  
※ご自身の体にフィットするものをお選びください。サイズが合っていないウエアを着用されますと、プロテクション効果が十分に発揮されない場合やライディングに支障をきたす場合もあり非常に危険です。

品番リスト	WF	S	M	L	XL
ブラック	24564	24025	24026	24029	24036
サイズチャート	WF	S	M	L	XL
ウエスト	64~76	74~86	76~88	78~90	80~92
ヒップ	82~94	84~98	86~100	88~102	90~104
股下	61	65	67	69	71

※ウエスト、ヒップは製品寸法ではありません。サイズは目安としてご参考ください。(cm)  
※股下は製品寸法です。インナーパンツのため短めの設計となっております。

プロテクター	サイドヒップ	ひざ
	○	○

## HBP-021 ストレッチプロテクターインナーパンツ

HBP-021 Stretch Protector Inner Pants

1月上旬発売

### お酒落着+インナープロテクター ストレッチプロテクターのインナーパンツが登場



¥10,780 (¥9,800) サイズ: WF, S, M, L, XL

衝撃時に瞬間硬化するSAS-TEC製プロテクターを、ひざ、サイドヒップに装備。生地はストレッチ素材を採用。ひざプロテクターは自分の体にあわせて位置調整が可能で面ファスナーでしっかり固定できます。ソフトな装着感と体へのフィットングが高いプロテクターインナーパンツです。

- サイドヒップ(CEレベル1)・ひざ(CEレベル2) 各SAS-TEC製
- 生地: ポリエステル 83%、ポリエチレン 17%

※本製品はモーターサイクルライディングウエアとしての快適性および安全性を重視して開発されておりますが、転倒時など外部からの衝撃に対して、身体を完全に保護できるものではありません。ライディング時は常に安全運転をお願いいたします。

※重ね着による摩擦により、色落ち、色移りする場合があります。  
※ご自身の体にフィットするものをお選びください。サイズが合っていないウエアを着用されますと、プロテクション効果が十分に発揮されない場合やライディングに支障をきたす場合もあり非常に危険です。

品番リスト	WF	S	M	L	XL
ブラック	24570	24044	24046	24048	24051
サイズチャート	WF	S	M	L	XL
ウエスト	64~76	74~86	76~88	78~90	80~92
ヒップ	82~94	84~98	86~100	88~102	90~104
股下	61	65	67	69	71

※ウエスト、ヒップは製品寸法ではありません。サイズは目安としてご参考ください。(cm)  
※股下は製品寸法です。インナーパンツのため短めの設計となっております。

プロテクター	サイドヒップ	ひざ
	○	○

バーコードリストはラブレター同封の別紙をご参照ください。

※は2021カタログ掲載頁。

※1.5h は必須同時交換品を含めたトータル作業時間の目安。

※0.5h は単独での取付作業時間の目安。

※は規定の条件を満たせば公道使用できます。

※は法基準に抵触するため公道使用できません。

メーカー: ■ホンダ ■ニスキ ■ハーレーダビッドソン ■ヤマハ ■カワサキ ■その他車

## HBP-022 ストレッチプロテクターベスト

HBP-022 Stretch Protector Vest

発売中

お洒落着+インナープロテクター  
ストレッチ性が高く、装着しやすい。



HenlyBegins X SAS-TEC  
body protection systems



¥11,880 (¥10,800) サイズ:S、M、L、XL

衝撃時に瞬間硬化するSAS-TEC製プロテクターを、胸、背中に装備。生地はストレッチ素材を採用。ソフトな装着感と体へのフィットングが高いプロテクターインナーベストです。

●胸(CEレベル1)・背中(CEレベル1) 各SAS-TEC製

※本製品はモーターサイクルライディングウエアとしての快適性および安全性を重視して開発されておりますが、転倒時など外部からの衝撃に対して、身体を完全に保護できるものではありません。ライディング時は常に安全運転をお願いいたします。

※重ね着による摩擦により、色落ち、色移りする場合があります。

※ご自身の体にフィットするものをお選びください。サイズが合っていないウエアを着用されますと、プロテクション効果が十分に発揮されない場合やライディングに支障をきたす場合もあり非常に危険です。

品番リスト	S	M	L	XL
ブラック	24059	24065	24066	24067

サイズチャート	S	M	L	XL
身長	160~170	165~175	170~180	175~185
胸囲	84~92	88~96	92~100	96~104
ウエスト	71~86	75~90	79~94	83~98

※身長目安は、体型によりあてはまらない場合があります。その他表示は製品寸法です。  
ヌードサイズ(目安サイズ)ではありません。(cm)

プロテクター	胸	背中
	○	○

バーコードリストはラブレター同封の別紙をご参照ください。

## レーザー受信ユニット (MOTO GPS LASER用補修/別売品)

Laser Receiver (Repair & Option Parts for MOTO GPS LASER)

発売中



MOTO GPS LASER  
モトジーピーエス レーザー

MOTO GPS LASER (品番25674)を複数台の車両(例えばバイクとクルマなど)で使用されたいお客様に便利です。

※取り付けには別途ETCアンテナステー貼り付けタイプ(64436、67959)、ETCアンテナミラーホルダーステー(64439、67961)、クルマ用ステー(78181)などが必要になる車両もあります。

21499 ¥11,000 (¥10,000)



## タンクロックシリーズ

Tank Lock Series

GIVI

発売中



YouTube



タンクロック取付方法

●容量:6ℓ ●サイズ:底部縦290×底部横240×高さ170 (mm)  
●付属品:レインカバー、セーフティベルト、アタッチメント  
※最大積載重量:2kg

ST611

25254 ¥19,250 (¥17,500)



※取り付けには、別売りの車種別アタッチメントが必要です。  
※スマートフォンの機種によってはクリアー面越しのタッチパネル・ボタンなどの機器の操作ができない場合があります。

## ヘルメットホルダー

Helmet Lock Holder

1月下旬発売



## スマートに取り付けが可能な 車種専用設計

0.25h

純正ライクな見た目です。車中の雰囲気や損傷を崩しません。

●スチール製電着黒塗装仕上げ  
※カギのみの補修品設定はありませんので、カギの紛失にはご注意ください(カギ2本付属)

■GSX-R125 ('18~'20)

■GSX-S125 ('17~'20)

26233 ¥3,740 (¥3,400)



※2021カタログ掲載品。

※1.5h は必須同時交換品を含めたトータル作業時間の目安。

※0.5h は単独での取付作業時間の目安。

※OK は規定の条件を満たせば公道使用できます。

※NO は法基準に抵触するため公道使用できません。

メーカー: ■ホンダ ■スズキ ■ハーレーダビッドソン ■ヤマハ ■カワサキ ■その他外車

Blast Barrier® 車種別キット

Blast Barrier® Exclusive Kit

12月下旬発売

GB350 Sへの装着も可能になってリニューアルしました。  
体格に合わせて角度を3段階調節して風圧によるライダーの疲労を軽減

0.45h

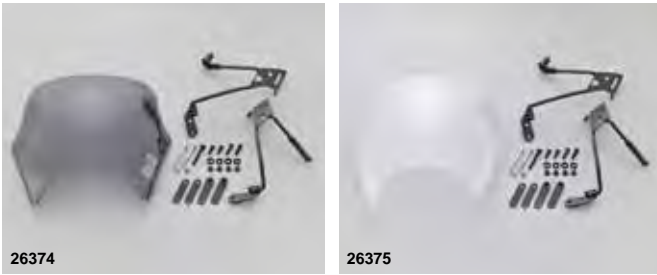

- スクリーン角度3段階調節可。
- 別売のVELONA™タコメーターキット(21912/21943)と同時装着可能。
- 純正アクセサリーのUSBソケットと同時装着可能。

ブラストバリアーとスクリーン取付ステーの完全ボルトオンのセット。GB350Sにも使用できるようにフレーム形状を変更しました。走行中にライダーへの風圧を弱め疲労を軽減したり、雨/虫/飛び石からライダーを保護します。取付ステーはスクリーンをしっかりマウントできる3点支持タイプ。ステーは取り付けしやすい左右分割構造です。スクリーンは安心の日本製ポリカーボネイト。スクリーン角度を3段階調節可。GB350/S共用設計スクリーン取付用のフルパッケージ。装着に必要なパーツは全て同梱。

■GB350/S ('21) (NC59)

スモーク	26374	¥28,600 (¥26,000)	
クリアー	26375	¥28,600 (¥26,000)	

Blast Barrier® X / Aerovisor

Blast Barrier® X / Aerovisor

スクリーン単体は発売中・取付ステーは12月下旬発売

お好みのスクリーンとの組み合わせも可能

GB350/S用スクリーン取付ステー (26373)とBlastBarrier® X/Aerovisorのスクリーン単体を組み合わせることで自分好みのスクリーンが取り付けできます。BlastBarrier® Xは、スクリーン角度を3段階調節可能。

- 別売のVELONA™タコメーターキット(21912/21943)と同時装着可能。
- 純正アクセサリーのUSBソケットと同時装着可能。

<p>■Blast Barrier® X スクリーン単体</p> <p>スモーク 71539 ¥13,200 (¥12,000)</p> <p>クリアー 71538 ¥13,200 (¥12,000)</p>	+	<p>取付ステー</p> <p>■GB350/S ('21) (NC59)</p> <p>26373 ¥14,850 (¥13,500)</p>	=	<p>Blast Barrier® X スモーク 装着イメージ</p>	<p>Aerovisor スモーク 装着イメージ</p>
<p>■Aerovisor スクリーン単体</p> <p>スモーク 67572 ¥5,390 (¥4,900)</p> <p>クリアー 67573 ¥5,390 (¥4,900)</p>					

ノーマルヘッドライト対応ブラケットセット

Head Light Bracket

1月下旬発売

SR用ヘッドライトステー三点固定仕様発売!  
リーズナブルにセパハン化が可能になりました。

1.0h



純正ヘッドライトのままセパハン化できるヘッドライトステー。トップブリッジが装着状態でヘッドライトブラケットの取り外しができるヒンジ付きです。

- アルミ製マットブラックアルマイト処理。ステーはスチール製黒塗装仕上げ。
- 純正ハンドルにも使用できます。
- ※本商品を単品装着する場合はホーンの移設とウインカーキットの同時装着が必要。

■SR400/500 ('93~'21)

25225	¥13,200 (¥12,000)	
-------	-------------------	--

■SR400セパハンセット同時装着必要パーツ

年式	('88/8~'92)	('93/2~'94/5)	('94/6~'00)	('01/3~'02)	('03/3~'21)
型式	3HT1-4	3HT5	3HT6-9	3HTC/D/E	3HTF-Y/B0H1/B9F1-6
フレームNo	1JR-268101-285000	1JR-285101-301000	1JR-301101-	RH01J	RH01J/RH03J/RH16J
セパハンキット	91862 ¥28,600 (¥26,000)	91862 ¥28,600 (¥26,000)	91862 ¥28,600 (¥26,000)	93608 ¥31,900 (¥29,000)	93608 ¥31,900 (¥29,000)
ピンテールトップブリッジ	設定無し	設定無し	48219 ¥18,480 (¥16,800)	48219 ¥18,480 (¥16,800)	48220 ¥18,480 (¥16,800)
ライトステー	44275 ¥17,380 (¥15,800)	25225 ¥13,200 (¥12,000)	25225 ¥13,200 (¥12,000)	25225 ¥13,200 (¥12,000)	25225 ¥13,200 (¥12,000)
ヘッドライト	94934 ¥28,600 (¥26,000) または 95635 ¥24,200 (¥22,000) または 95636 ¥24,200 (¥22,000)	純正ヘッドライト装着可能	純正ヘッドライト装着可能	純正ヘッドライト装着可能	純正ヘッドライト装着可能
ウインカーキット	95827/95828 ¥14,850 (¥13,500)	95827/95828 ¥14,850 (¥13,500)	95827/95828 ¥14,850 (¥13,500)	95827/95828 ¥14,850 (¥13,500)	95827/95828 ¥14,850 (¥13,500)
タコ&スピードメーター	純正メーター装着可能	純正メーター装着可能	純正メーター装着可能	純正メーター装着可能	純正メーター装着可能

※は2021カタログ掲載頁。

※1.5h は必須同時交換品を含めたトータル作業時間の目安。

※0.5h は単独での取付作業時間の目安。

※は規定の条件を満たせば公道使用できます。

※は法基準に抵触するため公道使用できません。

メーカー: ■=ホンダ ■=スズキ ■=ハーレーダッドノ ■=ヤマハ ■=カワサキ ■=その他外車

## 車種別テールランプ一体ウインカーキット D-light SOL-W

Turn Signal Mount Kit for Dual Function Turn Signals D-light SOL-W

1月中旬発売



装着例



1.5h

テール周りをスッキリとさせ、個性的なリアビューを実現させるテールランプ一体ウインカーキット。専用ハーネス付属で面倒な配線作業を減らし、整備性を向上。安心のボルトオン設計です。

●別途ウインカーリレー（'20～'21:17575）、（'17～'19:94937）が必要です。  
※ウインカーのギボシ端子のカシメ加工が必要ですので、お近くの整備工場での取り付けをご検討ください。  
※Rebel1100Iは取付部形状が異なるため不可。

■Rebel250/500（'17～'21）

93868 ¥35,200 (¥32,000)



4 909449 588154

## LED対応ウインカーリレー

Blinker Relay for LED



### 純正バルブからLEDまで幅広く対応

純正バルブからLEDまで幅広く対応したICウインカーリレー。Rebel250（'17～'19）モデル採用の4PINリレーに対応。

●1分間85回点滅プログラム ●CE認証付  
※ICリレーのため、作動音は鳴りません。  
※バルブ切れを起こした際にハイフラになりませんので、走行毎にウインカーの点滅確認を行なってください。  
※Rebel250/500（'20～'21）は17575をご利用ください。

■Rebel250/500（'17～'19） ■CBR1000RR（'08） ■NC750S/X（'12～'14）  
■CBR600RR（'13） ■CBR400R（'13）

HONDA-4PIN

94937 ¥3,300 (¥3,000)

2月中旬発売



4 909449 588147



ESS（エマージェンシーストップシグナル）採用車に社外ウインカーが取り付けられるLED対応ウインカーリレー。

●純正同寸ボディで純正位置に取付可能（純正ラバー使用可） ●補修用としても使用できるラバーブラケット付属 ●CE認証取得  
●1分間で85回点滅プログラム ●純正8極タイプのウインカーリレーと交換可能なLED対応ウインカーリレー  
●純正品番（38301-MKJ-D01）のリレー採用車へ取付可能 ●ESS/純正ポジション/ハザード機能作動可能  
※ICリレーのため、作動音は鳴りません。  
※バルブ切れを起こした際にハイフラになりませんので、走行毎にウインカーの点滅確認を行なってください。

■CB1000R（'18～'20） ■CBR650R（'19～'20） ■CB650R（'19～'20）  
■Rebel500（'20）※Rebel500（'17～'19）不可 ■CBR400R（'19～'20） ■400X（'19～'20）  
■Rebel250（'20）※Rebel500（'17～'19）不可 ■ADV150（'20）※国内仕様のみ

HONDA 8Pin ESS対応（0.1W～100Wまで）

17575 ¥6,050 (¥5,500)

発売中



4 909449 561751

## マルチウイングキャリア

Multi Wing Carrier™

1月下旬発売



装着例



最大  
積載重量  
6kg



Multi Wing Carrier™  
マルチウイングキャリア

0.5h

### ドレスアップするキャリア

新型MT-09専用リアキャリア。

シートとのラインをできるだけ揃えているため、荷物が積みやすい。

●スチール製黒塗装仕上げ  
●32ℓ以下のGIVIモノロックケース（汎用ベース）が取り付けできます。  
●メインパイプφ22.2  
●積載重量を増やすためにメインパイプにハイテン鋼（HT590）を採用。  
●最大積載量6kg  
※トップケース使用の際は安全を考慮し32ℓのサイズまでにしてください。

■MT-09（'21）

25408 ¥21,450 (¥19,500)



4 909449 585375

## 防雨電源BOX

Rainproof Power Supply Box

1月下旬発売



デイトナモーターサイクルガレージ®の室内で電源を使う際に使用します。ガレージ後方隅の内側から外に向けてケーブルを通し、自宅の外部コンセントに差し込むだけ。ON/OFFスイッチ付き。日本製。ケーブル長10m。100V-15A 1500W。

防雨電源BOX（93793）の代替品となります。

※仕入れメーカー様の仕様変更と価格改定となります。  
※余ったケーブルは室内で緩く巻くようにしてください。



26398 ¥5,280 (¥4,800)



4 909449 587577

※☐は2021カタログ掲載頁。

※1.5h は必須同時交換品を含めたトータル作業時間の目安。

※0.5h は単独での取付作業時間の目安。

※6kg は規定の条件を満たせば公道使用できます。

※No は法基準に抵触するため公道使用できません。

メーカー： ■ホンダ ■スズキ ■ハーレーダビッドソン ■ヤマハ ■カワサキ ■その他外車

リプレイスオイルフィルター

Replace Oil Filter

1月下旬発売

純正同等フィルター

HONDA、YAMAHA、SUZUKIのラインアップ追加。純正以上の過性能を保持しつつ十分なフィルター寿命を確保しているため、オイル交換サイクルの長い車両にも対応。



外径φ38×高さ36

**F-32** 25124 ¥1,375 (¥1,250)



外径φ37.8×高さ48.5

**F-33** 25128 ¥1,650 (¥1,500)



外径φ38×高さ41.5

**F-34** 25132 ¥1,375 (¥1,250)



車両メーカー	適合品番	通し No	車種	型式	年式	フィルター純正品番	備考
HONDA	25124	F-32	スーパーカブ 50/ プロ	AA07/09	'18 ~ '20	15412-MGS-D21 15412-K0N-D01	デュアルクラッチ用 フィルター ※通常のオイルフィル ターとは別にクラッ チカバー内部に装着 されています。
	25124	F-32	スーパーカブ 110/ プロ	JA42/44	'18		
	25124	F-32	クロスカブ 50	AA06	'18 ~ '19		
	25124	F-32	クロスカブ 110	JA45	'18 ~ '20		
	25124	F-32	GR0M	JC92	'21		
	25124	F-32	GB350/S	NC59	'21		
	25124	F-32	NM4	RC82	'14 ~ '16		
	25124	F-32	NC700 DCT	RC61/63	'12 ~ '13		
	25124	F-32	NC750 DCT	RC71/72/88/90/RH09	'14 ~ '21		
	25124	F-32	INTEGRA	RC62/71	'13 ~ '14		
	25124	F-32	CRF1000L AfricaTwin DCT	SD04	'17 ~ '18		
	25124	F-32	CRF1100L AfricaTwin DCT	SD10	'20		
25124	F-32	Rebel1100 DCT	SC83	'21			
YAMAHA	25128	F-33	TW200/E	2JL0,4CS1/2/3/4/5/6,5LB1/2	'87 ~ '01	5H0-13440-09	純正同等スチールメッ シュフィルター
	25128	F-33	TW225E	5VC1/2/3/4/5/6/7	'02 ~ '07		
	25128	F-33	SEROW225/S/YSP/W/WE	2LN0,3RW1/2/3/4/5,1RF0,4JG1/2/3/4/ 5/6,5MP1/2/3/4	'87 ~ '04		
SUZUKI	25132	F-34	アドレス 110	CE47A	'15 ~ '21	16510-09J00	

Oリング

O-Ring

1月下旬発売

純正同等スペックの高精度Oリング



オイル交換のときに用意しておきたい、Oリングです。

●純正同等品質です。  
※再利用不可。

内径φ51.6×太さφ2.3

**フィルターカバーパッキン O-43** 25595 ¥330 (¥300)



内径φ59.6×太さφ2.4

**フィルターカバーパッキン O-44** 25592 ¥308 (¥280)



内径φ20.0×外径φ24.0×厚み2.5

**フィルターキャップパッキン O-45** 25594 ¥209 (¥190)



異形サイズ

**フィルターカバーガスケット O-46** 25698 ¥825 (¥750)



車両メーカー	適合品番	通し No	車種	型式	年式	対応純正品番	備考
HONDA	25595	O-43	GB350/S	NC59	'21	91301-MG8-003	スチール製メタルガスケット
	25698	O-46	Rebel250	MC49	'17 ~ '20	15412-KYJ-901	
	25698	O-46	CRF250L/M/ ラリー /LD	MD38/44/47	'12 ~ '21		
	25698	O-46	CBR250R	MC41	'11 ~ '16		
	25698	O-46	CB250F	MC43	'14 ~ '16		
	25698	O-46	CB250R	MC52	'18 ~ '19		
	25698	O-46	CB250	MC52	'18		
KAWASAKI	25592	O-44	Z125PRO	BR125	'16 ~ '21	92055-3018/92055-0201	
	25594	O-45	Z125PRO	BR125	'16 ~ '21	92055-0155	

※は2021カタログ掲載頁。

※1.5h は必須同時交換品を含めた  
トータル作業時間の目安。

※0.5h は単独での取付  
作業時間の目安。

※は規定の条件を満たせば  
公道使用できます。

※は法基準に抵触するため  
公道使用できません。

メーカー: ■=ホンダ ■=スズキ ■=ハーレービッドソン  
■=ヤマハ ■=カワサキ ■=その他外車

オイル交換パーフェクトセット

Oil Change Complete Set

1月下旬発売

オイル交換時に便利なフルパッケージ。

オイル交換時に一緒に交換したいオイルフィルター、Oリング、ドレンボルトガスケット等の車種別セット。これ一つで自分のバイクに必要なものが揃います。ビギナーから上級者の方までおすすめです。

※工具とオイルは付属しません。  
※オイルフィルターの向きにご注意ください。  
※取り付けはサービスマニュアルをご参照のうえ、規定トルクで締め付けてください。



S-49	24306	¥2,090 (¥1,900)	4 909449 584873
S-50	24572	¥1,760 (¥1,600)	4 909449 584996
S-51	24580	¥2,200 (¥2,000)	4 909449 585009
S-52	24581	¥1,870 (¥1,700)	4 909449 585016
S-53	24583	¥2,420 (¥2,200)	4 909449 585023
S-54	25584	¥2,090 (¥1,900)	4 909449 585030
S-55	24582	¥1,760 (¥1,600)	4 909449 586112
S-56	24584	¥1,980 (¥1,800)	4 909449 586105

車両メーカー	適合品番	通し No	タイプ	車種	型式	年式	セット内容
HONDA	24584	S-56	内蔵式	GB350/S	NC59	'21	オイルフィルター×1、フィルターカバーパッキン×1、 フィラーキャップパッキン×1、ドレンボルトガスケット×1
	25584	S-54	内蔵式	CB250F	MC43	'14 ~ '16	オイルフィルター×1、フィルターカバーガスケット×1、 フィラーキャップパッキン×1、ドレンボルトガスケット×1
	25584	S-54	内蔵式	CB250R	MC52	'18 ~ '19	オイルフィルター×1、フィルターカバーガスケット×1、 フィラーキャップパッキン×1、ドレンボルトガスケット×1
	25584	S-54	内蔵式	CBR250R	MC41	'11 ~ '16	オイルフィルター×1、フィルターカバーガスケット×1、 フィラーキャップパッキン×1、ドレンボルトガスケット×1
	24306	S-49	内蔵式	CRF250L/M/ ラリー /LD	MD38/44/47	'12 ~ '21	オイルフィルター×1、フィルターカバーガスケット×1、 フィラーキャップパッキン×1、ドレンボルトガスケット×1
	24306	S-49	内蔵式	Rebel250	MC49	'17 ~ '20	オイルフィルター×1、フィルターカバーガスケット×1、 フィラーキャップパッキン×1、ドレンボルトガスケット×1
	24572	S-50	内蔵式	クロスカブ 110	JA45	'18 ~ '20	オイルフィルター×1、フィルターカバーパッキン×1、 フィラーキャップパッキン×1、ドレンボルトガスケット×1
	24572	S-50	内蔵式	スーパーカブ 110/プロ	JA44/42	'18 ~ '21	オイルフィルター×1、フィルターカバーパッキン×1、 フィラーキャップパッキン×1、ドレンボルトガスケット×1
	24572	S-50	内蔵式	クロスカブ 50	AA06	'18 ~ '19	オイルフィルター×1、フィルターカバーパッキン×1、 フィラーキャップパッキン×1、ドレンボルトガスケット×1
	24572	S-50	内蔵式	スーパーカブ 50/ プロ	AA09/07	'18 ~ '20	オイルフィルター×1、フィルターカバーパッキン×1、 フィラーキャップパッキン×1、ドレンボルトガスケット×1
YAMAHA	24580	S-51	内蔵式	SEROW225/ S/YSP/W/WE	2LN0,3RW1/2/3/4/5,1RF0, 4JG1/2/3/4/5/6,5MP1/2/3/4	'87 ~ '04	オイルフィルター×1、フィルターカバーパッキン×1、 フィルターカバーボルトパッキン×1、フィラーキャップ パッキン×1、ドレンボルトガスケット×1
	24580	S-51	内蔵式	TW225E	5VC1/2/3/4/5/6/7	'02 ~ '07	オイルフィルター×1、フィルターカバーパッキン×1、 フィルターカバーボルトパッキン×1、フィラーキャップ パッキン×1、ドレンボルトガスケット×1
	24580	S-51	内蔵式	TW200/E	2JL0,4CS1/2/3/4/5/6,5LB1/2	'87 ~ '01	オイルフィルター×1、フィルターカバーパッキン×1、 フィルターカバーボルトパッキン×1、フィラーキャップ パッキン×1、ドレンボルトガスケット×1
	24580	S-51	内蔵式	ブロンコ	5BT1	'97	オイルフィルター×1、フィルターカバーパッキン×1、 フィルターカバーボルトパッキン×1、フィラーキャップ パッキン×1、ドレンボルトガスケット×1
SUZUKI	24581	S-52	内蔵式	アドレス 110	CE47A	'15 ~ '21	オイルフィルター×1、フィルターカバーパッキン×1、 フィルターカバーボルトパッキン×1、フィラーキャップ パッキン×1、ドレンパッキン×1
KAWASAKI	24583	S-53	内蔵式	GPZ1100	ZXT10E	'95 ~ '99	オイルフィルター×1、フィルターカバーパッキン×1、 フィルターバルブパッキン×1、フィラーキャップパッキ ン×1、ドレンボルトガスケット×2
	24583	S-53	内蔵式	ZZ-R1100	ZX1100	'90 ~ '01	オイルフィルター×1、フィルターカバーパッキン×1、 フィルターバルブパッキン×1、フィラーキャップパッキ ン×1、ドレンボルトガスケット×2
	24583	S-53	内蔵式	ゼファー 1100	ZRT10A	'91 ~ '06	オイルフィルター×1、フィルターカバーパッキン×1、 フィルターバルブパッキン×1、フィラーキャップパッキ ン×1、ドレンボルトガスケット×2
	24583	S-53	内蔵式	GPZ900R	ZX900	'84 ~ '03	オイルフィルター×1、フィルターカバーパッキン×1、 フィルターバルブパッキン×1、フィラーキャップパッキ ン×1、ドレンボルトガスケット×2
	24582	S-55	内蔵式	Z125PRO	BR125	'16 ~ '21	オイルフィルター×1、フィルターカバーパッキン×1、 フィラーキャップパッキン×1、ドレンボルトガスケット×1

DT-E1 ファームウェア 最新バージョン V2.02 がアップされました。

左右スピーカーの音ズレを修正しました。これにより音質の改善および、通話時の音声クリアで聴きとりやすくなります。  
現在庫分は、最新バージョンV2.02にアップデート済みです。

※は2021カタログ掲載。 ※は必須同時交換品を含めたトータル作業時間の目安。 ※は単独での取付作業時間の目安。 ※は規定の条件を満たせば公道使用できます。 ※は法基準に抵触するため公道使用できません。 メーカー: ホンダ スズキ ハーレーダビッドソン ヤマハ カワサキ その他外車

### 価格改定のお知らせ

平素より格別なお引き立てを賜り、誠にありがとうございます。  
 この度一部商品の価格改定をさせていただくこととなりました。詳しい内容に関しましては、別紙【価格改定のお知らせ】をご参照ください。  
 今後とも商品の品質向上に努め、お客様に喜ばれる商品開発に一層努力する所存でございます。諸般の状況をご賢察の上、何卒ご理解を賜りますようお願い申し上げます。

### 品番変更および仕様変更のお知らせ

平素より格別なお引き立てを賜り、誠にありがとうございます。この度、一部商品につきまして品番変更および仕様変更をさせていただくこととなりましたのでお知らせいたします。詳しい内容に関しましては、下記をご参照ください。大変ご迷惑をお掛けいたしますが、今後ともよろしくお願ひ申し上げます。

#### ■仕様変更に伴う品番変更

商品名	旧商品番号/標準価格	備考	新商品番号/標準価格
フェンダーレスEDGE ■X-MAX (18~20)	91824 ¥18,480 (¥16,800)	ライセンスランプを変更。	25713 ¥18,480 (¥16,800)
フェンダーレスEDGE ■Ninja250 (13~16)	92688 ¥14,300 (¥13,000)		25748 ¥14,300 (¥13,000)
フェンダーレスEDGE ■Z125PRO (16~17)	91817 ¥14,300 (¥13,000)		25709 ¥14,300 (¥13,000)

#### ■価格改定による品番変更

商品名	旧商品番号/標準価格	備考	新商品番号/標準価格
ノーマルエアクリーナー対応PC20 ビッグキャップ付きハイパーボアキット (80cc)	92231 ¥53,900 (¥49,000)	商品管理の都合による品番変更。 商品の内容に変更はございません。	19614 ¥53,900 (¥49,000)
ハイパーボアアップキット PC20ビッグキャップ付き (80cc)	92270 ¥53,900 (¥49,000)		19618 ¥53,900 (¥49,000)

#### ■品番そのまま仕様変更

商品名	商品番号/標準価格	備考	画像
ゴートスキングローブプロテクションタイプ イエローM	76369 ¥4,620 (¥4,200)	表皮色と人差し指内側の配色を変更。	
ゴートスキングローブプロテクションタイプ イエローL	76370 ¥4,620 (¥4,200)		
ゴートスキングローブプロテクションタイプ イエローXL	76371 ¥4,620 (¥4,200)		
SP CONNECT ANTI VIBRATION MODULE ブラック	19143 ¥3,949 (¥3,590)	すきまを無くしガタつきを抑えるため、本体の形状変更とスポンジの追加。	

バーコードリストはラブレター同封の別紙をご参照ください。

### パッケージ変更のお知らせ

平素より格別なお引き立てを賜り、誠にありがとうございます。この度、下記の商品につきましてパッケージデザインの変更をさせていただくことをご案内いたします(デザインのみの変更)。恐れ入りますが、現行商品の在庫がなくなり次第、新パッケージに変更し販売させていただきます。パッケージ変更による品番価格等の変更はございません。大変お手数をおかけすることと存じますが、何卒ご理解賜りますようお願い申し上げます。

	96348	ビードワックス	96348	¥990 (¥900)
	97387	パーマテックス ネジロック 低強度 (液状)	97387	¥1,540 (¥1,400)
	97388	パーマテックス ネジロック 中強度 (液状:後浸透タイプ)	97388	¥1,540 (¥1,400)
	97389	パーマテックス ネジロック 高強度 (液状:スタンダードタイプ)	97389	¥1,540 (¥1,400)

バーコードリストはラブレター同封の別紙をご参照ください。

### 2022年1月営業日カレンダー

日	月	火	水	木	金	土
12月26	27	28	29	30	31	1月1
2	3	4	5	6	7	8
9	10	11	12	13	14	15
16	17	18	19	20	21	22
23	24	25	26	27	28	29
30	31					

赤字は、休日とさせていただきます。

※口は2021カタログ掲載頁。

※1.5h は必須同時交換品を含めたトータル作業時間の目安。

※0.5h は単独での取付作業時間の目安。

※は規定の条件を満たせば公道使用できます。

※No は法基準に抵触するためメーカー-

メーカー: ■=ホンダ ■=スズキ ■=ハーレーダッドソン ■=ヤマハ ■=カワサキ ■=その他車

### INFORMATION

先行予約受付中

今年も大増ページ

2022デイトナ総合カタログ  
3月上旬発売!

お得な先行ご予約キャンペーンも実施します。  
 詳細は別紙「2022デイトナ総合カタログ 発行のご案内」をご参照ください。

2022デイトナカタログ

27920 ¥2,970 (¥2,700)



ご予約に関しましては、別紙先行予約のご案内を参照ください。