

2月末発売開始
HONDA
CT125・ハンターカブ

Super IG Coil Kit

HONDA CT125・ハンターカブ



当社オリジナルデザイン Super IG Coil及び
 専用パワーデバイスの採用により、
スパーク電圧 約80%Up (当社測定結果)を実現。



CT125・ハンターカブ (JA55-100)用
スーパーIGコイルキット
¥28,000.- (税抜)

PARTS NO. 852710-04
スピードプロツイン Red 付
 注文数 個 4 947934 078438

PARTS NO. 852710-09
スピードプロツイン Black 付
 注文数 個 4 947934 078445

- キット内容
- ① スピードプロツインシリコンプラグコード付スーパーIGコイルAssy x1
 - ② 専用パワーデバイス x1 ③ IGコイルモニタリングキャンセラー x1
 - ④ サブハーネス ⑤ スーパーIGコイル取付ステー x1
 - ⑥ プラグアダプター x1 ⑦ インシュロック L x2/S x3
 - ⑧ ラバークッション 25x50 t=5mm x1 / 35x50 t=5mm x1
 - ⑨ ネジセット x1

スーパーIGコイルキット詳細

- ① ECU内のTr1をパワーデバイス内のTr2/Tr3 ON-OFF制御のためだけに使用する。その時、Tr1の負担を軽減するため、ノーマルECU内のTr1を流れる電流 ($\Delta I-1$) がノーマルIGコイルを制御していた時よりも小さくなるように設計する。
- ② SP IGコイルに流れる電流 ($\Delta I-2$) がノーマルIGコイルよりも大きくなるよう、SP IGコイルを設計・製作し、強力なスパーク電圧を確保する。大きくなった電流値に対応したTr3を有したパワーデバイスとスーパーIGコイルの併用によりノーマルよりも高い発生電圧を持つIGコイルユニット《スーパーIGコイルキット》を実現。

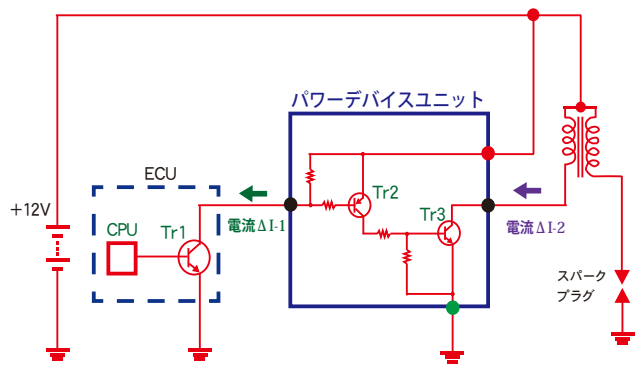

※ スーパーIGコイル単体での使用はECU破損の原因となる場合があります。必ず専用パワーデバイスと併用願います。

予約注文書 予約注文書に必要事項をご記入の上、FAXのほどお願い致します。

CT125・ハンターカブ用スーパーIGコイルキット with SPT RED	#852710-04	個
CT125・ハンターカブ用スーパーIGコイルキット with SPT Black	#852710-09	個

販売店様 C.F.POSH Fax No. 06-6607-2999